

5. Tehtävän tarkoituksena on ajaa kapealla laudalla niin, että molemmat pyörät pysyvät sillä.

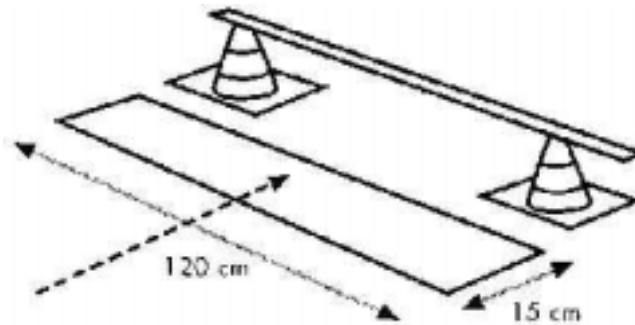

6. Tehtävässä siirretään ensimmäisellä korokkeella oleva muki toiselle korokkeelle. Korokkeiden väli on 4 m x 1 m.



7. Tehtävän tarkoituksena on pysähtyä alueelle niin, että etupyörä koskettaa aluetta pudottamatta kuitenkaan kartioiden päällä olevaa lautaa.

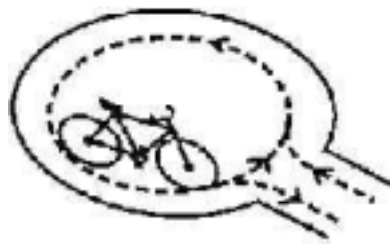

8. Tehtävässä ajetaan 3 m laajaa ympyrää niin, että pysytään viivan sisäpuolella. Sisäänajoportti on 1 m levyinen.

